

# Bande magnétique sur charnière

En Terres Rares haute intensité



Fiche technique n°508

## Données du produit :

### Introduction :

Les bandes magnétiques sur charnière en terres rares sont polyvalentes et peuvent être utilisées dans le cadre de différents processus. Ces unités sont normalement installées sur des convoyeurs et des distributeurs à secousses pour attirer des contaminants 'corps étrangers' et tout mécanisme détaché qui serait tombé durant les étapes de fabrication ou de conditionnement.

L'unité consiste en deux rangées de matériaux magnétiques se déplaçant sur toute la longueur de l'unité. Ce sont ces rangées d'aimants qui génèrent des champs de flux magnétiques de haute intensité, sur une portée d'environ 85 mm de l'avant des unités. En raison de leur conception, le champ magnétique n'est présent que d'un côté pour qu'aucun dispositif de traitement sensible autour ne soit affecté.

Les contaminants qui se déplacent peuvent être attirés de la surface du convoyeur même lorsqu'ils sont coincés sous le produit, un biscuit, par ex., etc. Compte tenu du fait que les unités sont entièrement en acier inoxydable, on peut procéder à un nettoyage à l'eau et aux produits chimiques.

### Nettoyage :

La bande magnétique sur charnière dispose d'un côté attractif séparé : il suffit de placer le plateau de collecte fourni sous l'aimant et de faire pivoter l'ensemble magnétique. Ceci permettra de libérer tous les contaminants attirés et de les faire tomber dans le plateau. En collaboration avec le service de maintenance, toutes les pièces d'outil attirées peuvent être rapidement identifiées et les mesures de maintenance appropriées peuvent être prises.

### Produits appropriés :

Tous les produits transportés de moins de 85 mm d'épaisseur.

### Emplacements appropriés :

Au-dessus des convoyeurs à bande et des distributeurs à secousses.

### Avantages:

- Approprié pour un lessivage ■ Capacité de collecte élevée ■
- Retire les contaminants 'corps étrangers' ■
- Champ magnétique profond - Terres rares ■ Nettoyage facile ■

### Catégorie :

Primaire.

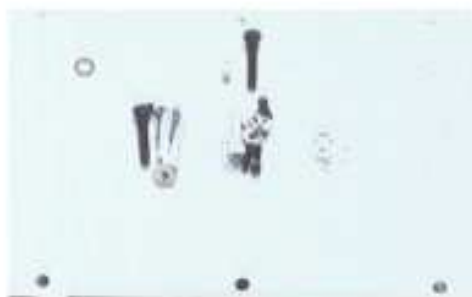

Eclipse Magnetics Ltd - Une société du groupe Spear & Jackson  
Atlas Way, Atlas North, Sheffield, S4-7QQ, Angleterre  
Tél :- ++44 (0)114 225 0555 Fax :- ++44 (0)114 225 0525

Eclipse Magnetics Ltd  
BP 7, 59239 THUMERIES, France Tél / Fax: ++33 (0)3 20 17 26 91  
e-mail : [enquiries@eclipsemagnetics.com](mailto:enquiries@eclipsemagnetics.com) - Site web : [www.eclipsemagnetics.fr](http://www.eclipsemagnetics.fr)

BSEN ISO 9001 : 2000



Certificate No. FM31278



Copyright Eclipse Magnetics 2008

# Bande magnétique sur charnière

En Terres Rares haute intensité



## Données techniques :

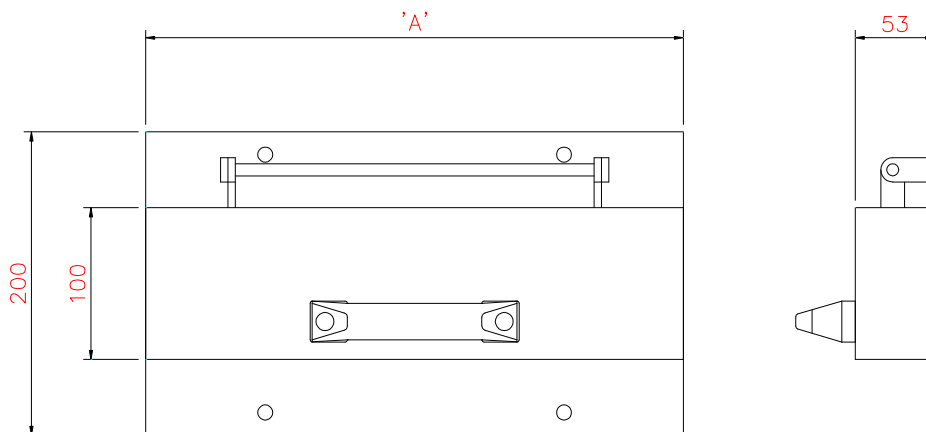

### Dimensions :

Pièce n°	Longueur A (mm / " )	Poids Kg
HSM300	300 / 12"	9.5
HSM400	400 / 16"	12.0
HSM500	500 / 20"	15.5
HSM600	600 / 24"	19.0
HSM700	700 / 28"	23.5
HSM800	800 / 32"	27.0
HSM900	900 / 36"	30.5
HSM1000	1000 / 40"	36.0

dimensions en mm

### Performances :

<b>Propriétés magnétiques :</b>	4 000 Gauss ( 0,4 Tesla )
<b>Lecture des performances :</b>	Sur l'avant de l'aimant
<b>Profondeur du champ magnétique :</b>	85 mm – A l'aide d'un dispositif d'essai en acier doux 5 mm Ø longueur 25 mm
<b>Matériau magnétique :</b>	Aux terres rares, néodyme fer bore
<b>Qualité magnétique :</b>	N35 – Inspecté & confirmé par hystérogaphe avant utilisation
<b>Température :</b>	-20° C/ + 90° C

### Matériaux :

<b>Logement :</b>	304 Catégorie acier inoxydable
<b>Autres pièces :</b>	304 Catégorie acier inoxydable
<b>Finition de surface :</b>	Brossé jusqu'à 2.0µm

### Options :

Matériau magnétique samarium cobalt haute température, + 250° C  
Longueur : jusqu'à 2000 mm  
316 Catégorie acier inoxydable  
Certifié ATEX  
Matériau céramique magnétique  
Spécifications pharmaceutiques

Eclipse Magnetics Ltd - Une société du groupe Spear & Jackson  
Atlas Way, Atlas North, Sheffield, S4-7QQ, Angleterre  
Tél : ++44 (0)114 225 0555 Fax :- ++44 (0)114 225 0525

Eclipse Magnetics Ltd  
BP 7, 59239 THUMERIES, France Tél / Fax: ++33 (0)3 20 17 26 91  
e-mail : [enquiries@eclipsemagnetics.com](mailto:enquiries@eclipsemagnetics.com) - Site web : [www.eclipsemagnetics.fr](http://www.eclipsemagnetics.fr)

Copyright Eclipse Magnetics 2008

